

freedom through lightweight solutions



**Mangar International**

Lyoner Straße 14  
60528 Frankfurt am Main

tel: +49 (0) 69 66 55 43 65

fax: +49 (0) 69 66 55 43 66

[gbrenner@mangarinternational.de](mailto:gbrenner@mangarinternational.de)

[www.mangarinternational.de](http://www.mangarinternational.de)

Patents Pending

MI0214 issue 2  
(Deutsch)



Bedienungsanleitung und Garantie

**airflo**  
(Akku version)

freedom

through lightweight solutions

# Deutsch

Der Airflo von Mangar International ist ein Niederdruckkompressor, der speziell für die Verwendung mit pneumatischen Hebe- und Lagerungshilfen von Mangar International entwickelt wurde.



BITTE VERGEWISSERN SIE SICH, DASS SIE SOWOHL DIE VORLIEGENDE ALS AUCH DIE BEDIENUNGSANLEITUNG FÜR SONSTIGE VERWENDETE PRODUKTE VON MANGAR INTERNATIONAL VOLLSTÄNDIG GELESEN UND VERSTANDEN HABEN, BEVOR SIE DIE PFLEGEHILSMITTEL IN BETRIEB NEHMEN.

## INHALT

Standard-Packungsinhalt	S. 3
Akkuanzeige	S. 3
Aufladen der Akkus	S. 4
Anschließen des Luftschlauchs	S. 4
Höherer Luftstrom	S. 5
Alternative Bedienungsverfahren	S. 5
Reinigung und Aufbewahrung	S. 8
Wartung	S. 8
Fehlerbehebung	S. 9
Technische Daten	S. 9
Symbole auf Airflo und Ladegerät	S. 10
Symbole auf Verpackung	S. 11
Garantie	S. 11



## WARNUNG

- Das Akkuladegerät **NIEMALS** im Badezimmer oder unter feuchten Umgebungsbedingungen aufbewahren oder betreiben.
- Kompressor vor der Reinigung **IMMER** vom Akkuladegerät entfernen.
- Die Akkus **AUSSCHLIESSLICH** mit dem mitgelieferten Ladegerät aufladen.
- **NICHT GEEIGNET** zur gleichzeitigen Verwendung mit entzündlichen Betäubungsmitteln, die Luftgase, Sauerstoff oder Lachgas enthalten.

# Deutsch

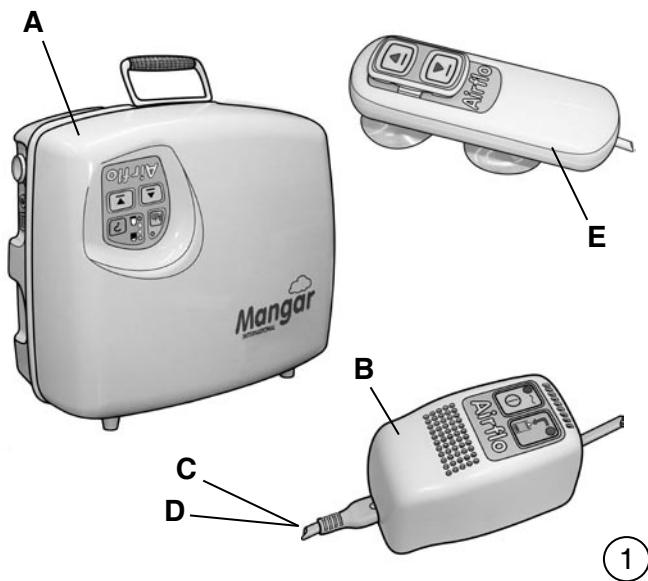



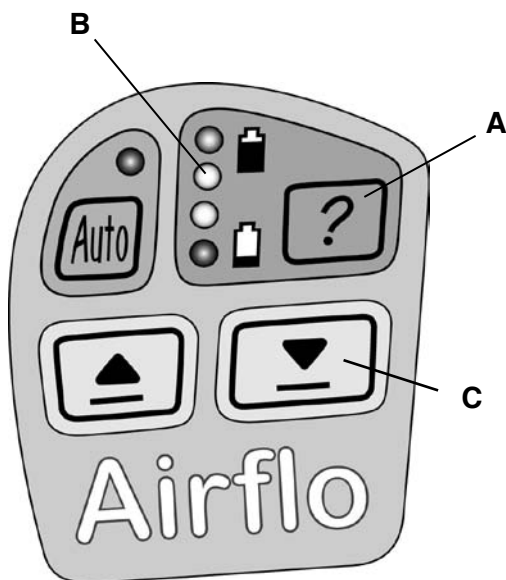

## Standard-Packungsinhalt - Abb. ①

- 1 x Airflo-Kompressor mit zwei 12 V - 2,3 Ah Akkus (A)
- 1 x Akkuladegerät (B)
- 1 x UK-Netzkabel (C)
- 1 x Euro-Netzkabel (D)
- 1 x Handbedienung mit Steuerungstasten (E)
- 1 x Bedienungsanleitung



## Akkuanzeige - Abb. ②

Überprüfen Sie vor Inbetriebnahme, ob die Akkus ausreichend geladen sind. Vergewissern Sie sich, dass das Ladegerät nicht an den Airflo-Kompressor angeschlossen ist. Betätigen Sie nun die Taste Akkuanzeige (A), um die Anzeigelämpchen (B) zu aktivieren. Sind die Akkus voll geladen, leuchten alle vier Lämpchen auf.

-  = (Grün) voll aufgeladen
-  = (Gelb) teilweise entladen
-  = (Gelb) in Kürze aufladen
-  = (Rot) sofort aufladen (Luftdruck wird gehalten)

**ACHTUNG:** Bei zu niedriger Akkuladung ist die 'runter'-Taste (C) nicht betriebsbereit.

- ② Der Airflo muss neu aufgeladen werden, wenn das untere der beiden gelben Lämpchen leuchtet (siehe "Aufladen der Akkus").

**Vor Inbetriebnahme des Airflo Akkus über Nacht laden.**

# Deutsch

## Aufladen der Akkus - Abb. ③

- Verbinden Sie die Ausgangsleitung des Ladegeräts (A) mit der Ladebuchse des Airflo (B) und stecken Sie das Netzkabel (C) in die Steckdose. Die Netzanzeige (D) leuchtet auf.
- Während des Ladevorgangs leuchtet die Ladeanzeige (E) auf. Sie erlischt, wenn die Akkus ausreichend geladen sind. Kurz vor Ende des Ladevorgangs kann die Anzeige zu blinken beginnen.

Wenn nicht in Benutzung, kann der Airflo notfalls ununterbrochen geladen werden, da ein Überladen der Akkus mit dem beiliegenden Ladegerät unmöglich ist.

**WARNUNG:** Die Akkus NIEMALS im Badezimmer oder unter feuchten Umgebungsbedingungen laden.

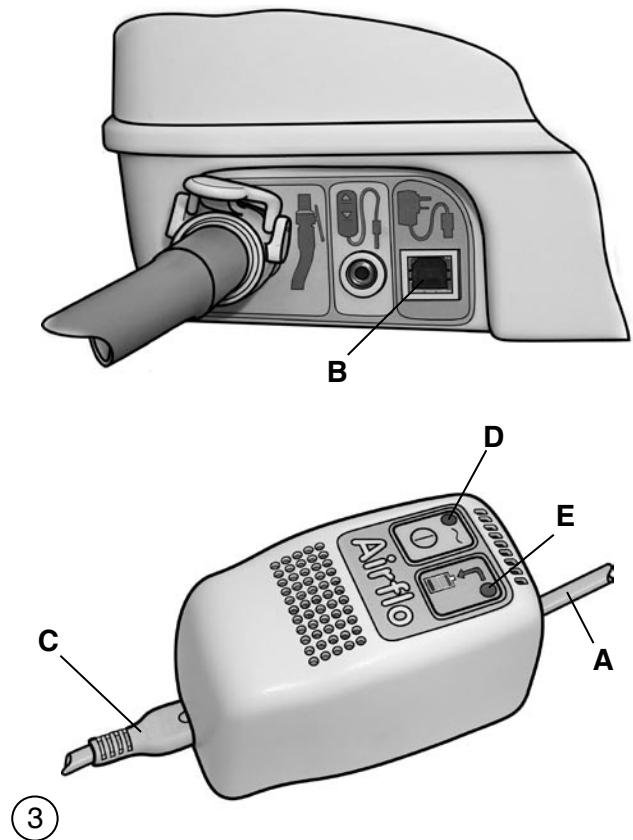

## Anschließen des Luftschlauchs - Abb. ④

Entfernen Sie den Airflo vom Ladegerät und positionieren Sie ihn an einem günstigen, sicheren Ort.

Verbinden Sie den Luftschlauch des zu füllenden Mangar International Pflegehilfsmittels mit dem Luftaustritt (A). Der Anschluss rastet bei festem Andrücken mit einem Klick sicher ein. Um den Schlauch zu entfernen, drücken Sie den kleinen Hebel in Richtung Verbindungsstück.

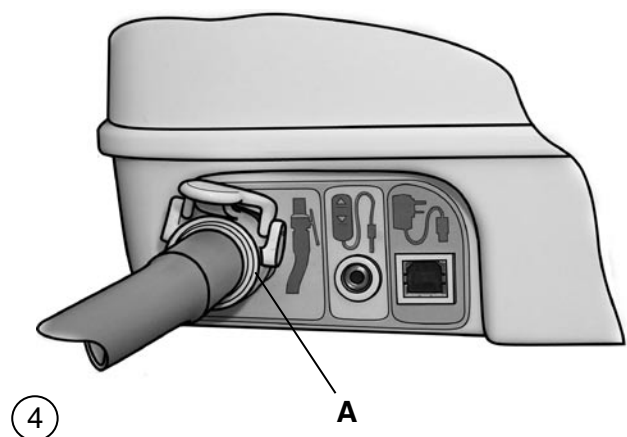

# Deutsch

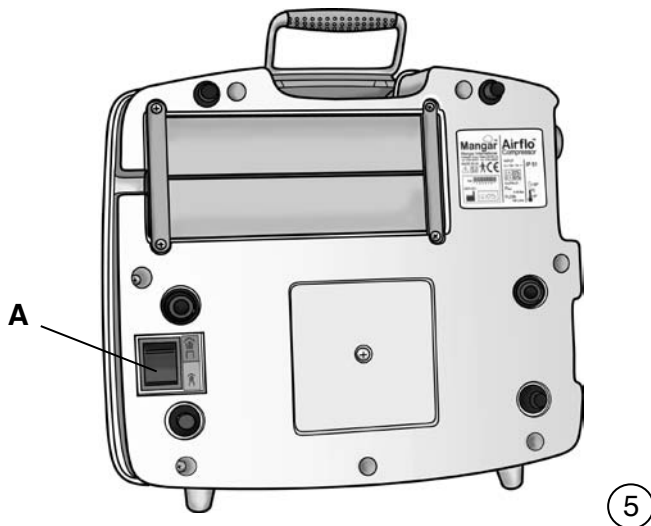

## Höherer Luftstrom - Abb. ⑤

Mit dem Schalter (A) auf der Unterseite des Airflo lässt sich der Luftstrom von 'Normal' auf 'Hoch' stellen. Üblicherweise wird das Gerät auf 'Normal'-Niveau betrieben. Diese Einstellung sollte nur geändert werden, wenn dies in der Bedienungsanleitung des verwendeten Mangar International Produkts ausdrücklich angegeben ist. Die Einstellung 'Hoch' ermöglicht das schnellere Aufpumpen größerer Mangar-International-Produkte, so zum Beispiel des Mangar Wedge, Mangar Handy Bather und Mangar CAMEL.

- Drücken Sie den Schalter, um den Luftstrom zu verändern.



**WARNUNG:** Die Luftstromstärke NIEMALS bei laufendem Motor verstellen.

## Alternative Bedienungsmethoden

### Eingebaute Steuerungstasten - Abb. ⑥

Diese befinden sich auf der eingelassenen 'Airflo'-Tastatur auf der Vorderseite des Kompressors.

- Drücken Sie die 'Hoch'-Taste, um Luft zuzuführen.
- Drücken Sie die 'Runter'-Taste, um Luft abzulassen.

Die "Hoch"- und "Runter"-Tasten können eingestellt werden um für eine voreingestellte Zeit von 60 Sekunden zu funktionieren. Diese Funktion ist besonders nützlich beim Aufblasen des größeren Mangar International Produkts, wie z.B. dem "Therapy Wedge" (Therapiekeil) oder beim Luftablassen des Produkts ohne dass die "Runter"-Taste gedrückt sein muss. Um diese Funktion auszuwählen:

- Drücken Sie kurz die Akkuanzeige-Taste (A), während Sie die 'Hoch'- bzw. 'Runter'-Taste gedrückt halten, und lassen Sie letztere anschließend los. Der Airflo wird den Pump- bzw. Entleerungsvorgang nun 60 Sekunden lang fortsetzen. Die Funktion kann durch Drücken einer beliebigen Taste unterbrochen werden.

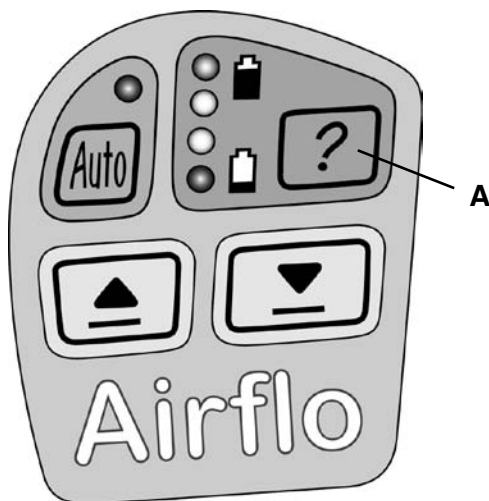

# Deutsch

## 'Auto' -Taste - Abb. ⑦

Die 'Auto'-Funktion ist für die Verwendung mit den folgenden pneumatischen Handsteuerungen von Mangar International gedacht:-

- Hebel-Handsteuerung - Abb. ⑨
- CAMEL -Handsteuerung - Abb. ⑩
- ELK-Handsteuerung - Abb. ⑩

Schalten Sie ein, indem Sie die 'Auto'-Taste gedrückt halten, bis das Lämpchen **(A)** aufleuchtet. Das Lämpchen bleibt an, solange die 'Auto'-Funktion eingestellt ist.

Die 'Auto'-Funktion kann durch Drücken einer beliebigen Taste auf der eingebauten Tastatur abgebrochen werden.

Im 'Auto'-Modus führt der interne Mikroprozessor immer dann, wenn Druckluftzufuhr benötigt wird, eine Spannungsprüfung des Akkus durch. Ist die Spannung zu niedrig, stellt sich die 'Auto'-Funktion automatisch ab.

## Sperrern der eingebauten Tastatur - Abb. ⑦

Die eingebaute Tastatur kann bei Bedarf gesperrt werden.

- Drücken und halten Sie zunächst die Akkuanzeige-Taste **(B)** und dann gleichzeitig die 'Entleeren'-Taste **(C)**.
- Während Sie die Tasten **(B)** und **(C)** gedrückt halten, drücken Sie nacheinander die folgenden Schaltflächen: 'Auto' **(D)**, 'Hoch' **(E)**, 'Auto' **(D)**, 'Hoch' **(E)** - alles innerhalb von 3 Sekunden. Die Bestätigung, dass die Tastatur gesperrt ist, wird durch zweimaliges Aufleuchten aller Anzeigelämpchen signalisiert.

Um die eingebauten Tasten zu entsperren, wiederholen Sie den Sperrvorgang.

## Separate Handsteuerung - Abb. ⑧

Stecken Sie die Handsteuerung **(A)** in die dafür vorgesehene Buchse **(B)**.

- Drücken Sie die 'Hoch'-Taste, um Luft zuzuführen.
- Drücken Sie die 'Runter'-Taste, um Luft abzulassen.

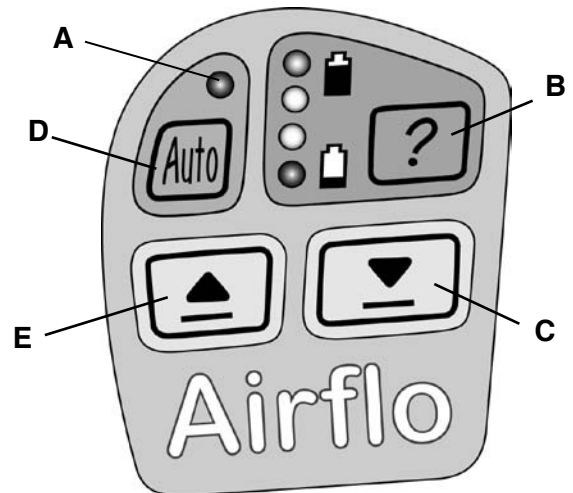

⑦

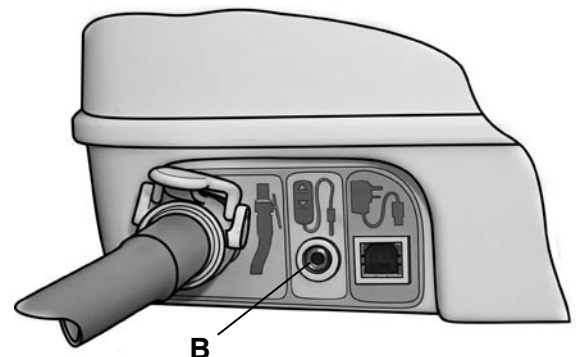
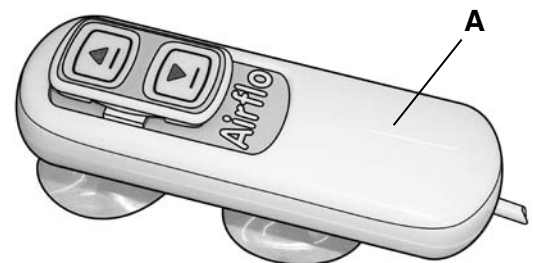

⑧

# Deutsch

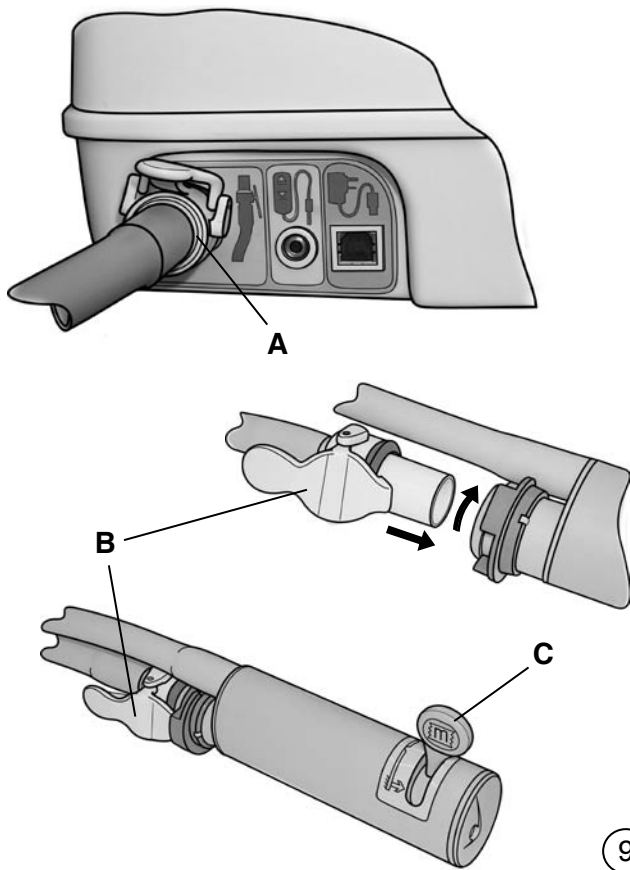

9

## Hebel-Handsteuerung - Abb. 9

Um die Hebel-Handsteuerung zu benutzen, verbinden Sie den Luftschlauch der Hebe- oder Lagerungshilfe mit der Handsteuerung (B). Stellen Sie das Verbindungsstück durch Drehen fest. Verbinden Sie den Luftschlauch der Handsteuerung mit dem Luftaustritt des Airflo (A).

**Stellen Sie die 'Auto'-Funktion ein** (siehe 'Auto'-Taste).

- Bewegen Sie den Hebel (C) in Richtung 'hoch', um Luft zuzuführen.
- Bewegen Sie den Hebel in Richtung 'runter', um Luft abzulassen.
- Setzen des Hebels auf 'neutral/stop' hält den Vorgang bei der gewünschten Höhe an.

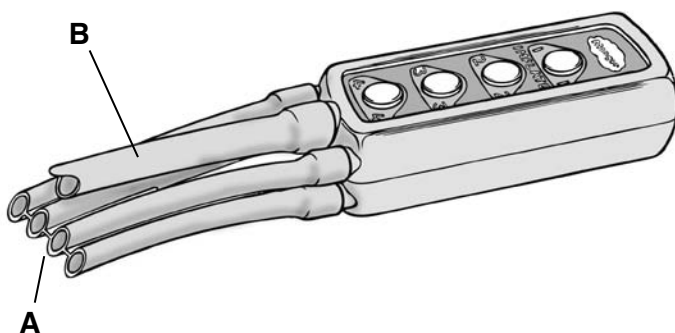

10

## CAMEL- und ELK-Handsteuerung - Abb. 10

- Verbinden Sie die vier Schläuche (A) der Handsteuerung mit den entsprechend nummerierten und farbkodierten Anschlüssen des Mangar-International-Produkts.
- Verbinden Sie den Schlauch (B) der Handsteuerung mit dem Luftaustritt des Airflo.
- Drücken Sie die gewünschte nummerierte Taste, und die Luftzufuhr durch den entsprechenden Schlauch beginnt (bitte folgen Sie der Bedienungsanleitung des Mangar-International-Produkts, das verwendet wird).

# Deutsch

## Reinigung

- Nehmen Sie den Airflo vom Akkuladegerät. Reinigen Sie die Oberfläche mit einem feuchten Lappen und trocknen Sie den Kompressor gründlich ab, bevor Sie ihn wieder mit dem Ladegerät verbinden. Achten Sie darauf, dass keine Feuchtigkeit ins Innere des Kompressors gelangt.
- Keine lösungsmittelhaltigen Reiniger verwenden.

## Aufbewahrung

- Wenn nicht in Gebrauch, sollte das Gerät an einem trockenen Ort gemeinsam mit der vorliegenden Anleitung aufbewahrt werden. Sollte der Airflo längere Zeit nicht benutzt werden, laden Sie ihn alle 6 Monate über Nacht auf, um die Akkus instand zu halten.

## Wartung - Abb. ⑪

Etwa alle 12 Monate sollte der Luftfilter am Boden des Airflo (A) überprüft und bei Bedarf ersetzt werden. (Ersatzfilter-Sätze sind über Ihren Händler erhältlich, Artikelnr: CA0233).

Wechsel der Akkus:

- Legen Sie den Airflo auf seine Vorderseite und entfernen Sie die vier Schrauben (B) sowie die beiden Akkuhalterungen und Abstandhalter auf der Rückseite (C). Wenden Sie den Airflo anschließend zur Entnahme der Akkus.
- Setzen Sie die neuen Akkus so ein, dass ihre Kontakte zur Mittellinie des Batteriefachs zeigen. **ACHTUNG:** Achten Sie darauf, beim Akkuwechsel die Anschlüsse des Batteriefachs nicht zu verschieben.

**WICHTIG:** Ersetzen Sie immer beide Akkus und verwenden Sie stets den gleichen Akkutyp.





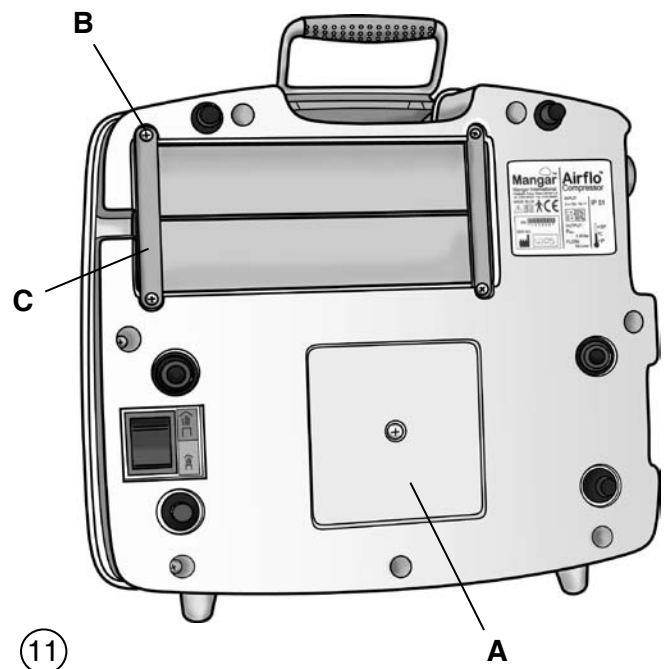









Der Airflo enthält ansonsten keine Teile, die gewartet werden müssen. Sollte sich ein Fehler einstellen, kontaktieren Sie bitte Ihren Händler für weitere Instruktionen.

Für das volle Dienstleistungsangebot von Mangar International schreiben Sie bitte an: **customerservice@mangar.co.uk** oder fragen Sie Ihren Händler vor Ort.



# Deutsch

## Fehlerbehebung

- |  |  |
|--|--|
| <p> Kompressor reagiert nicht, wenn die Hebel-Handsteuerung in Richtung 'hoch' bewegt bzw. wenn die Tasten der CAMEL-/ELK-Handsteuerung gedrückt werden.</p> <p> Überprüfen Sie, ob die 'Auto-Funktion' eingestellt wurde.</p> <p> Vergewissern Sie sich, dass die eingebaute Tastatur nicht gesperrt ist.</p> <p> Kompressor reagiert nicht, wenn per Handsteuerungstaste 'hoch' gedrückt wird.</p> <p> Überprüfen Sie, ob der Luftschlauch der Hebe- oder Lagerungshilfe mit dem Airflo verbunden ist.</p> <p> Die eingebauten Tasten reagieren nicht.</p> <p> Vergewissern Sie sich, dass die eingebaute Tastatur nicht gesperrt ist.</p> <p> Kompressor verursacht Störungen bei einem anderen elektrischen Gerät.</p> <p> Stellen Sie den Kompressor und das andere Gerät so weit voneinander weg, bis die Störung behoben ist.</p> | <p> Kompressor schaltet sich während des Pumpvorgangs immer wieder ab.</p> <p> Überprüfen Sie, ob der Luftschlauch frei von Knicken ist. Vergewissern Sie sich, dass der 'Normal/Hoch'-Luftstromschalter auf der Position 'Normal' steht.</p> <p> 'Auto'-Anzeige blinkt.</p> <p> Dies geschieht, wenn die interne Temperaturabschaltung des Kompressors ausgelöst wurde. Lassen Sie den Airflo 15 Minuten lang abkühlen.</p> <p> Die beiden oberen Lämpchen der Akkuanzeige blinken.</p> <p> Dies geschieht, wenn die Überlastungsabschaltung ausgelöst wurde. Drücken Sie eine beliebige Taste, um den Kompressor erneut zu starten.</p> |
|--|--|

## Technische Daten

### Airflo

- Gewicht: 5.7Kg
- Ausgangsdruck: 0.35 bar
- Akkus: 2 x 12v - 2.3Ah (wartungsfreier verschlossener Bleiakkumulator)
- Umgebungsschutz: IP51 (Airflo - Gehäuse)  
IP67 (Handsteuerung)



Recyclen



Nicht in den Abfall geben

### Gerättyp B

Dieses Gerät wurde sicherheitstechnisch geprüft und entspricht den derzeit gültigen EMC-Bestimmungen

### Ladegerät

- Input: 230v, 10VA
- Output: 24v, 350mA
- Interner Schutz: 3A (T) Sicherger; 2A & 130°C Thermosicherung
- Umgebungsschutz: IP30
- Doppelt isoliertes Gerät der Schutzklasse II

# Deutsch1

## Symbole auf Airflo und Ladegerät



Achtung, Bedienungsanleitung lesen



Typ-B-Gerät (Schutz vor Stromschlag)



Wechselstrom (AC)

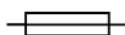

Sicherung (mit Nennleistung)

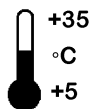

Max./min. Umgebungstemperatur für Betrieb



'Auto'-Wahltaste



'Hoch'-Taste



'Runter'-Taste



Niemals in Badezimmern oder Außenbereichen verwenden



Doppel isoliertes Gerät der Sicherheitsklasse II



Gefährliche Spannung



Gleichstrom (DC)

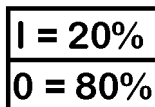

Arbeitszyklus  
I = Betriebsdauer  
O = Nichtbetriebsdauer



Akkuanzeige-Taste



'Akku lädt'-Anzeige









Netzanzeige (Gerät an Stromnetz angeschlossen)



Herstellungsdatum

# Deutsch

Symbole auf Verpackung			
	Verpackung trocken halten		Verpackung recyceln
	Vorsichtig handhaben		Nicht in den Abfall geben
	Max/Min Aufbewahrungstemperatur	<b>90% RH</b> <b>10% RH</b>	Max/Min Luftfeuchtigkeit bei Transport in Flugzeug-Frachtraum unter Druck
	Netto- und Gesamtgewicht	<b>125 kPa</b> <b>73 kPa</b>	Max/Min Druck bei Transport in Flugzeug-Frachtraum unter Druck
	Nicht mehr als fünf Geräte aufeinander stapeln	<b>+50°C</b> <b>-10°C</b>	Max/Min Temperatur bei Transport in Flugzeug-Frachtraum unter Druck

## Garantie

Mangar International gewährt auf dieses Produkt eine Garantie von zwei Jahren.

Die Garantie gilt für Material- und Fabrikationsfehler und schließt das Gerät, Ersatzteile und Arbeitsstunden mit ein. Von der Garantie ausgeschlossen sind gebrauchsbedingte normale Abnutzung, mutwillige Beschädigung, allgemeine Fahrlässigkeit, unsachgemäßer Gebrauch sowie Modifizierungen oder Reparaturen durch nicht qualifizierte Personen.



Die folgenden Bestimmungen schränken das Verbraucherrecht nicht ein. Dieses Produkt wird unter dem Einverständnis verkauft, dass, sollte innerhalb von zwei Jahren nach Erhalt des Produkts ein Material- oder Fabrikationsfehler auftreten, der Fehler kostenlos behoben wird, vorausgesetzt:

- (a) es liegt ein akzeptabler Beleg (z. B. Rechnung, Lieferschein) vor, dass das Produkt nicht mehr als zwei Jahre vor dem Datum der Reklamation erworben wurde.
- (b) der Fehler ist nicht auf Unfallschäden (durch Transport oder anderweitig entstanden), unsachgemäßen Gebrauch oder nicht autorisierte Reparaturen zurückzuführen.

Airflo-Seriennr: .....

Kaufdatum: .....

Rechnungs-/Lieferschein-Nr: .....

Mangar International behält sich das Recht vor, Produktspezifikationen und/oder die Angaben im vorliegenden Dokument ohne vorherige Ankündigung zu ändern.

